

MUURDOORVOER CT

Deze muurdoorvoeren zijn enkel geschikt voor het aansluiten van VAMAGAS WSP en TR 40/50 toestellen.

Bestaat in de diameters 100/150 en 130/200 volgens het vermogen van het apparaat.

De maximum afstand tussen het apparaat en de muurdoorgang is 10 m

(1 bocht 90° = 2 m • 1 bocht 45° = 1 m).

Als verlengmateriaal voor de rookgassen is dikwandige aluminiumbuis 1,5mm verplicht door de Belgische wetgeving.

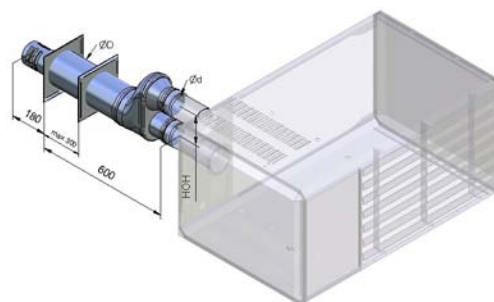
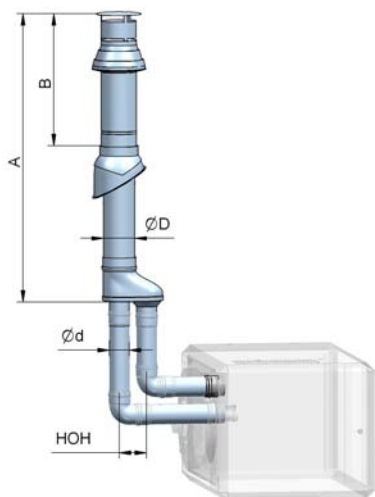
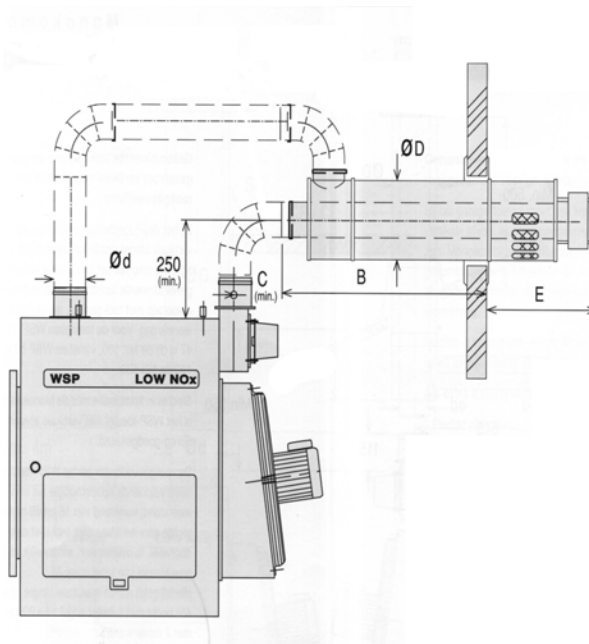

Type	ø d	ø D	B mm	C mm	E mm
WSP 24	100	150	750	130	250
WSP 29	100	150	750	130	250
WSP 35	100	150	750	130	250
WSP 41/TR40	100	150	750	130	250
WSP 47	100	150	750	130	250
WSP 53/TR50	130	200	830	160	275
WSP 70	130	200	830	160	275
WSP 100	130	200	830	160	275